

Rill-/Falz-/Perforiermaschine

Morgana Digifold PRO XL

Vollautomatische Rill-/Falz- und Perforiermaschine



- Vollautomat mit Flachstapelanleger
- Touchscreensteuerung
- 2 Rillwerkzeuge (positiv/negativ)
- 2 Falzschwerter
- Perforation längs und quer
- Gesonderte Auslage für Bögen ohne Falzung

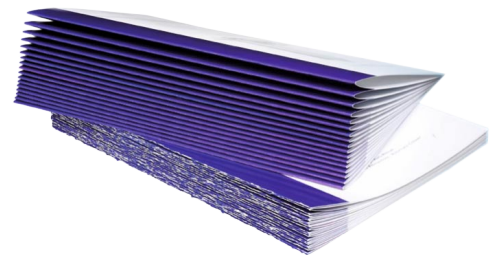

Digital bedruckte Bogen sind sehr empfindlich und erfordern eine besonders schonende Weiterverarbeitung. Beim automatischen Rillvorgang wird das Material schonend verdichtet, ein Aufbrechen der Papierfasern und Abplatzen des Toner wird dadurch wirksam verhindert. Anstelle der konventionellen Falztaschen bedient sich die Digifold PRO XL elektronisch kontrollierter patentierter Falzschwerter. Eine dynamische Bogenweiche kommt nur mit der vorderen Kante des Papiers in Berührung, was eine äußerst schonende Falzung ohne Markierungen und Kratzer auf dem Material bewirkt.

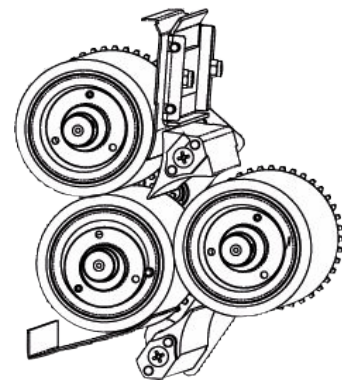

Falzschwerter mit patentiertem System „flying knife“

Rill-/Falz-/Perforiermaschine Morgana Digifold PRO XL



Grafischer Touchscreen für einfache Programmierung von Falzungen, Rillungen und Spezialjobs



Flachstapelanleger
max. 200 mm Füllhöhe, bis 1300 mm Bögen

Technische Daten:

Morgana	Digifold PRO XL	
Papierformat in mm	min. 93 x 210	max. 385 x 1300
Papierstärke	80 - 400 g/m ²	
Geschwindigkeit	6000 A4 Falzungen/h	7500 A4 Rillungen/h
Falzschwerter	2	
Rillwerkzeuge	2 positiv / negativ	
Rillpositionen max.	30 Stk. (min. 0,1 mm Abstand)	
Perforierwerkzeuge	1 quer u. 1 längs (optional. bis 3)	
Maße B x L cm	277 x 73	
Gewicht kg	368	
Anschluss	230 V, 1,5 kW	

Rillungen für Klebebindungen

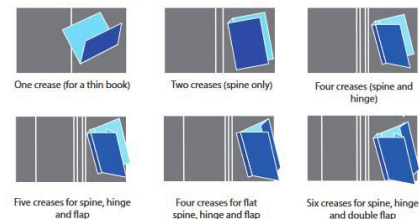

Falzarten

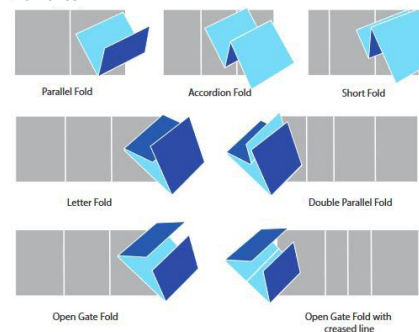

Perforationen

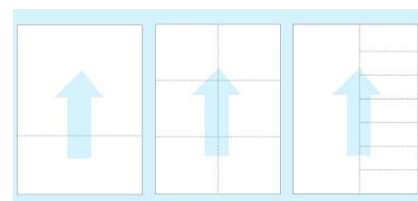

Sonderauslage BST400
optionale 90 cm Auslage inline
oder im 90° Winkel

mehring
gmbh

Genker Str. 10 · 53842 Troisdorf
Telefon +49 (0) 2241-23417-30
Telefax +49 (0) 2241-23417-55
mail@mehringgmbh.de
www.druckweiterverarbeitung.de